

# Art. 745

SEVA

GUMIÉKZÁRÁSÚ FŐELZÁRÓ

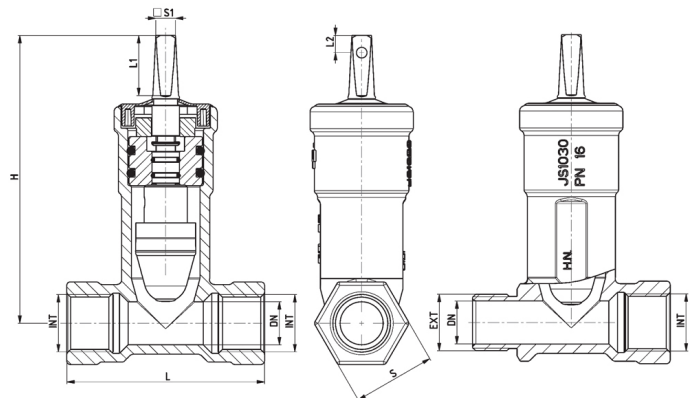

## Fő tulajdonságok

### Felhasználási terület

- Víz (01)
- Szennyvíz (02)

### Mérettartomány

DN 20-50

### Jellemzők

- Lágytömítésű kivitel az EN 1171 és EN 1074 szerint
- Alacsony működtető nyomaték
- Karbantartást nem igényel
- Földbe és felszín fölé egyaránt építhető
- BB és KB menetes csatlakozás

**Test**

Gömbgrafitos öntvény EN-JS 1030 (GGG-40)

**Ék**

Sárgaréz (CW614N), teljes felületén vulkanizált EPDM bevonattal

**Orsó**

Rozsdamentes acél 1.4021

**Orsótömítés**

POM csapágy két O-gyűrűvel

**Korrózióvédelem**

Kívül-belül 250 µm epoxibevonat a GSK szerint

**Megengedett üzemi nyomás**

16 bar

**Maximális üzemi közeghőmérséklet**

60 °C

Névleges átmérő DN	Csatlakozó menet	L	H	S	Súly (kg)	L1	S1
20	3/4"	115	167	48	1,9	35	12
25	1"				1,8		
32	1.1/4"	130	181	54	2,5		
40	1.1/2"	150	197	60	3,3		
50	2"	150	203	72	5,6	29	14