

# MEGFÚRÓ GOLYÓCSAP

NÉGYSZÖGPROFILOS  
K-PE CSATLAKOZÁSSAL

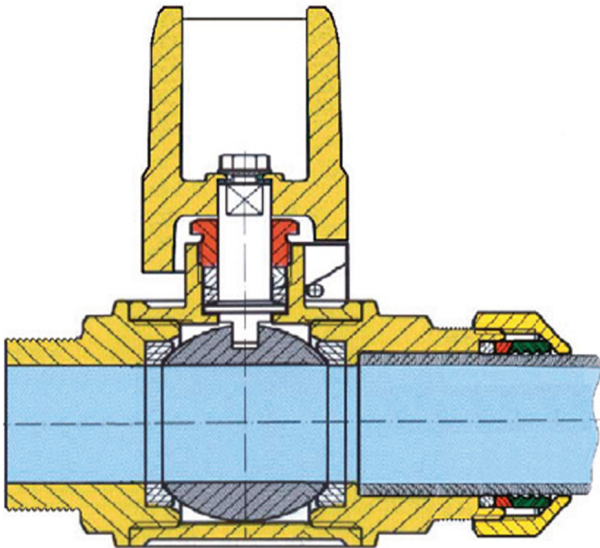
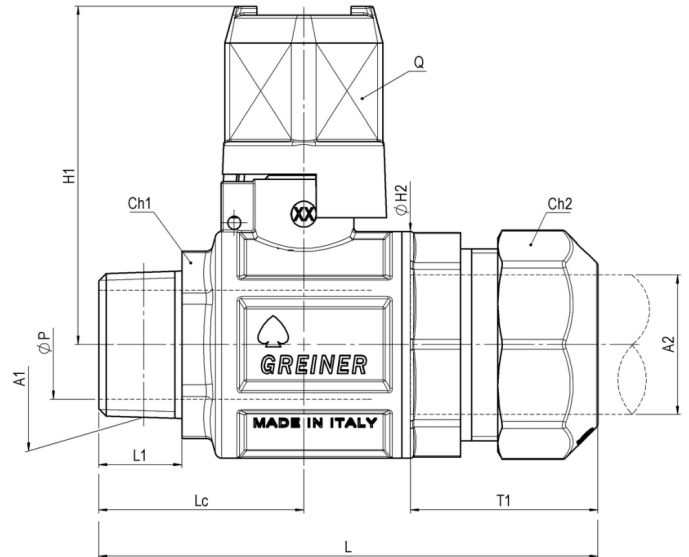
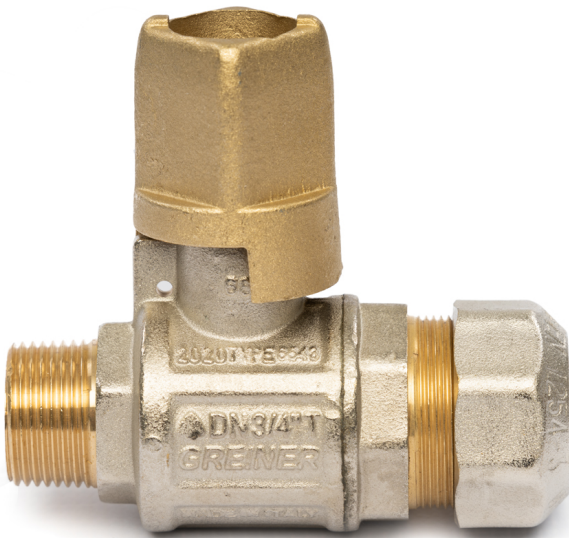

## Fő tulajdonságok

### Felhasználási terület

- Vízhálózatok
- Ipari, levegős és fűtési rendszerek

### Mérettartomány

1/2"-2"

### Test és csapvég

Kovácsolt, nikkelezett CW617N sárgaréz az EN 12165 szabvány szerint

### Golyó

Kovácsolt, kemény krómbevonattal ellátott CW617N sárgaréz az EN 12165 szabvány szerint

## **Tömítések és tömszelence**

Teflon (PTFE)

## **Húzásbiztosító gyűrű**

Acetálgyanta (POM)

## **O-gyűrű**

NBR

## **Hatlapfejű csavar**

Rozsdamentes acél

## **Négyszögprofil**

Sárgaréz

## **Többi alkatrész**

Európai szabvány szerinti sárgaréz

## **Menet**

EN 10226-1 (ISO 7/1)

## **Megengedett üzemi hőmérséklet**

0 °C - +40 °C (KPE cső miatt)

## **Javasolt beépítés**

<https://interex-waga.hu/greiner-szereles>

Névleges átmérő	PE tok	Cikkszám	Méretetek (mm)													PN- MOP	Súly (kg)
			L	L1	A1	A2	H1	ØH2	ØP	Lc	Ch1	Ch2	T1	Q			
1/2"	20	080654524005000	86	15	R1/2"	Ø20	69,5	33	15	37,7	es.24	ott.32	34,2	28	PN16	0,470	
3/4"	25	080654524007500	100	16,3	R3/4"	Ø25	73	42,5	20	41,55	es.30	ott.39	39,9	28	PN16	0,707	
1"	32	080654524010000	115	19,1	R1"	Ø32	77,5	52	25	47,1	es.38	ott.49	43	28	PN16	1,094	
1.1/4"	40	080654524012500	133	21,4	R1.1/4"	Ø40	88,5	63	32	54,9	ott.46	ott.58	51,5	28	PN16	1,505	
1.1/2"	50	080654524015000	154	21,4	R1.1/2"	Ø50	95,5	77	40	59,9	ott.56	ott.71	61,3	28	PN16	2,157	
2"	63	080654524020000	194	25,7	R2"	Ø63	107,5	93	50	80,2	ott.67	ott.88.5	76	28	PN16	4,091	