

GOLYÓCSAP

K-B CSATLAKOZÁSSAL

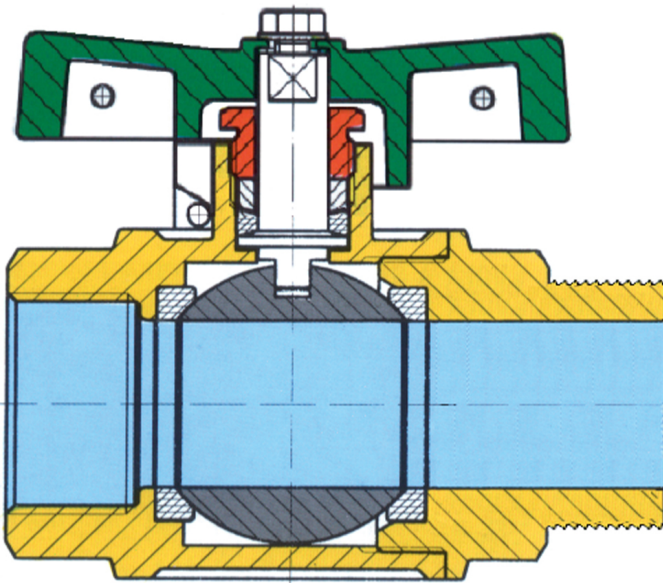
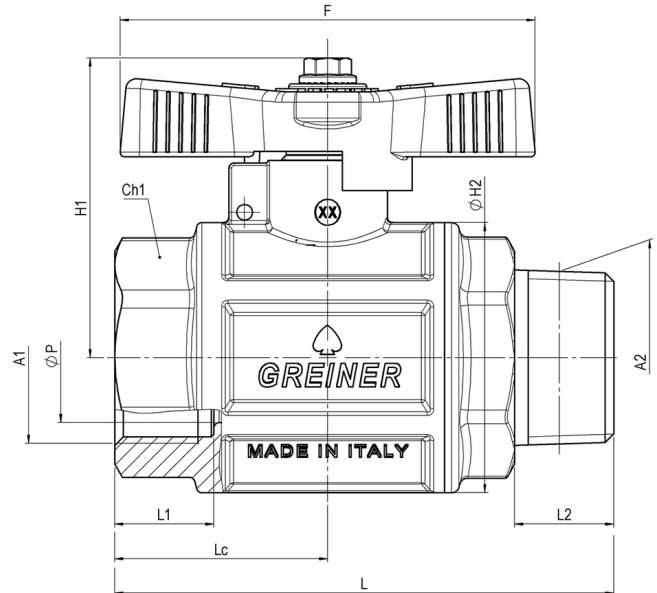
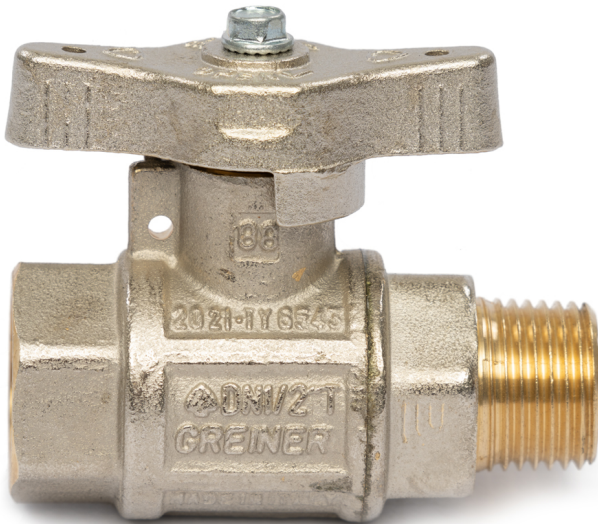

Fő tulajdonságok

Felhasználási terület

- Vízhálózatok
- Ipari, levegős és fűtési rendszerek

Mérettartomány

1/2"-2"

Test és csapvég

Kovácsolt, nikkelezett CW617N sárgaréz az EN 12165 szabvány szerint

Tömítések és tömszelence

Teflon (PTFE)

Golyó

Kovácsolt, kemény krómbevonattal ellátott CW617N sárgaréz az EN 12165 szabvány szerint

Hatlapfejű csavar

Rozsdamentes acél

T-kar

Nikkelezett sárgaréz

Többi alkatrész

Európai szabvány szerinti sárgaréz

Menet

EN 10226-1 (ISO 7/1)

Megengedett üzemi hőmérséklet

0 °C - +110 °C

Javasolt beépítés

<https://interex-waga.hu/greiner-szereles>

Névleges átmérő	Cikkszám	Méretetek (mm)											PN- MOP	Súly (kg)
		F	L	L1	L2	A1	A2	H1	ØH2	ØP	Lc	Ch1		
1/2"	080655227005000	60	70,9	15	15	Rp1/2"	R1/2"	47,7	33	15	29,2	es.27	PN100	0,324
3/4"	080655227007500	80	82,8	16,3	16,3	Rp3/4"	R3/4"	53,4	42,5	20	34,25	es.33	PN64	0,588
1"	080655227010000	80	96,1	19,1	19,1	Rp1"	R1"	57,7	52	25	41	es.41	PN64	0,838
1.1/4"	080655227012500	110	108,9	21,4	21,4	Rp1.1/4"	R1.1/4"	70,2	63	32	46,5	ott.50	PN50	1,247
1.1/2"	080655227015000	110	120,4	21,4	21,4	Rp1.1/2"	R1.1/2"	77,2	77	40	52,5	ott.56	PN50	1,824
2"	080655227020000	140	142,7	25,7	25,7	Rp2"	R2"	92,2	93	50	62,5	ott.70	PN40	3,300