

# GOLYÓCSAP

HOLLANDI-PE CSATLAKOZÁSSAL

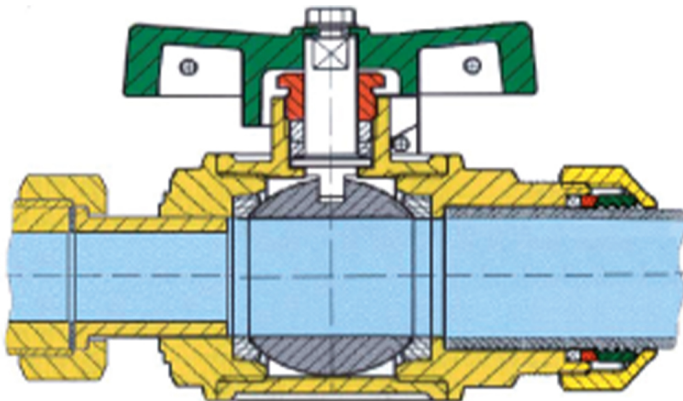
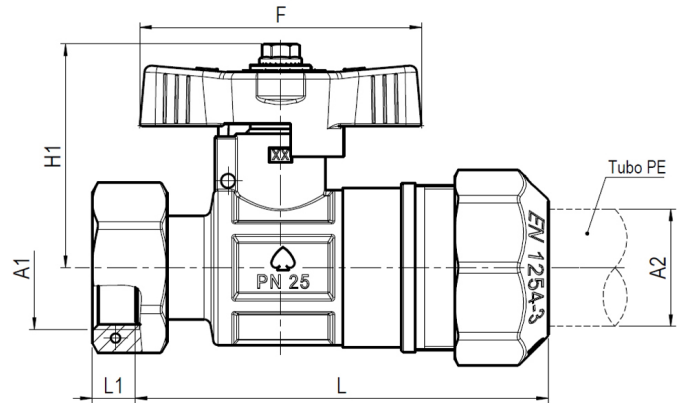
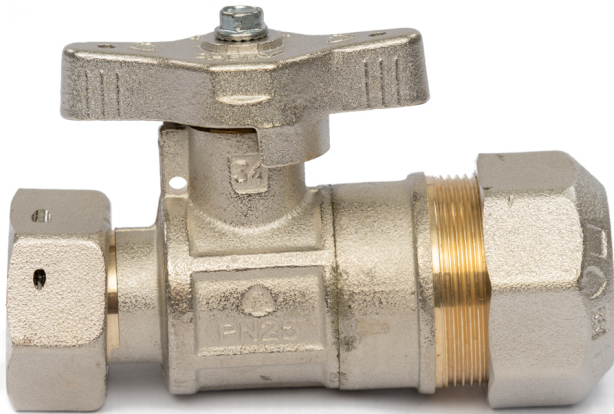

## Fő tulajdonságok

### Felhasználási terület

- Vízhálózatok
- Ipari, levegős és fűtési rendszerek

### Mérettartomány

3/4"-2"

### Test és csapvég

Kovácsolt, nikkelezett CW617N sárgaréz az EN 12165 szabvány szerint

### Golyó

Kovácsolt, kemény krómbevonattal ellátott CW617N sárgaréz az EN 12165 szabvány szerint

## **Tömítések és tömszelence**

Teflon (PTFE)

## **Húzásbiztosító gyűrű**

Acetálgyanta (POM)

## **O-gyűrű**

NBR

## **Hatlapfejű csavar**

Rozsdamentes acél

## **T-kar**

Nikkelezett sárgaréz

## **Többi alkatrész**

Európai szabvány szerinti sárgaréz

## **Hollandi menet**

EN ISO 228/1

## **Megengedett üzemi hőmérséklet**

0 °C - +40 °C (KPE cső miatt)

## **Javasolt beépítés**

<https://interex-waga.hu/greiner-szereles>

Névleges átmérő	PE tok	Cikkszám	Méretetek (mm)						PN-MOP	Súly (kg)
			L	L1	A1	A2	H1	F		
3/4"	25	080655945005000	88,1		Ø25	G3/4"	47,7	60	PN16	0,458
3/4"	32	080655945063800	113,9		Ø32	G3/4"	53,4	80	PN16	0,817
1"	25	080655945063200	100,3		Ø25	G1"	53,4	80	PN16	0,710
1"	32	080655945010000	109		Ø32	G1"	53,4	80	PN16	0,815
1.1/2"	40	080655945064600	146,6		Ø40	G1.1/2"	70,2	110	PN16	1,731