

ÖSSZEKÖTŐ

HOSSZÚ

PE-PE CSATLAKOZÁSSAL

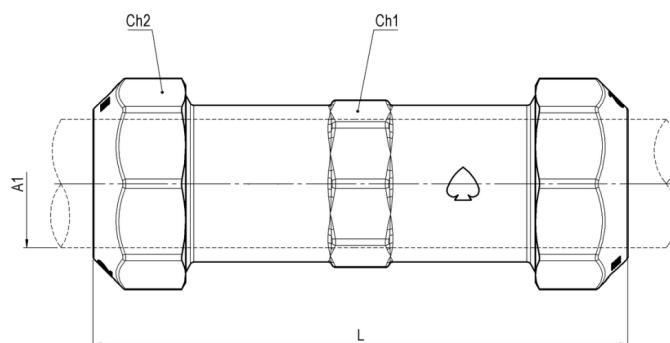
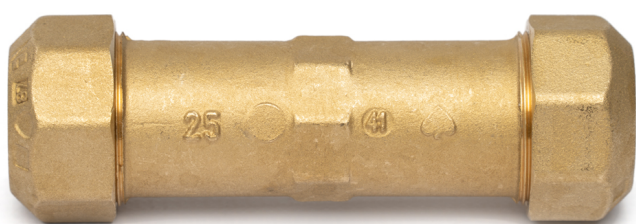

Fő tulajdonságok

Felhasználási terület

- Ivóvíz
- Vízelosztó rendszerek
- PE és PVC csövekre

Mérettartomány

25-63

Test és anya

Kovácsolt CW617N sárgaréz az EN 12165 szabvány szerint

Húzásbiztosító gyűrű

- Acetálgyanta (POM)

- PVC cső esetén sárgaréz húzásbiztosító használata kötelező!

Gyűrű

CW614N sárgaréz az EN 12168 szabvány szerint, rúdanyagból kimunkálva

O-gyűrű

NBR

Megengedett üzemi hőmérséklet

0 °C - +40 °C (KPE cső miatt)

Javasolt beépítés

<https://interex-waga.hu/greiner-szerelés>

Névleges átmérő	Cikkszám	Méretek (mm)				PN-MOP	Súly (kg)
		L	A1	Ch1	Ch2		
25	080449621072500	121,5	Ø25	ott.39	ott.31	PN16	0,320
32	080449621073200	133	Ø32	ott.49	ott.39	PN16	0,538
40	080449621074000	153	Ø40	ott.52	ott.48	PN16	0,824
50	080449621075000	173	Ø50	ott.71	ott.58	PN16	1,222
63	080449621076300	204	Ø63	ott.88.5	ott.72	PN16	2,130