

Art. 024, 025

SZŰRŐ

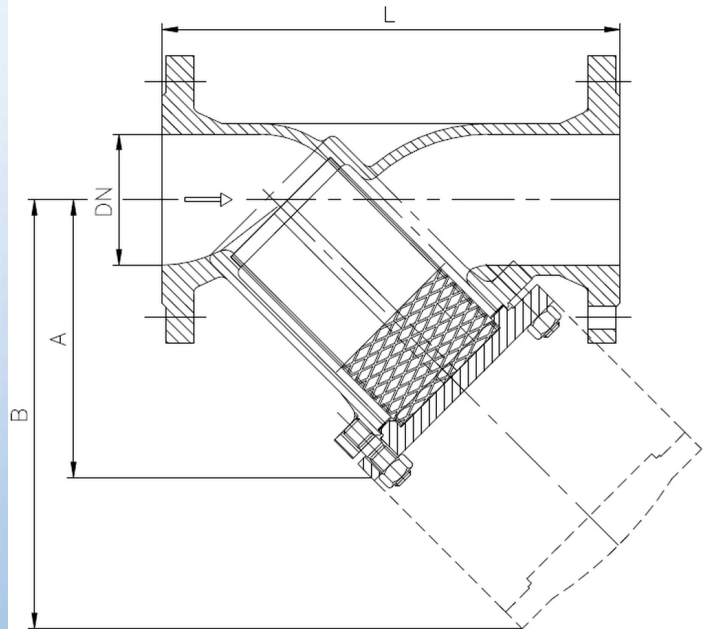

Fő tulajdonságok

Felhasználási terület

Semleges gázok és folyékony közeg szűrésére

Mérettartomány

DN 15-200

Test anyaga

Acélöntvény GP240GH (1.0619)

Szűrő anyaga

Rozsdamentes acél 1.4301

Tömítés

Azbesztmentes tömítés

Fedél

Se55J2G3 (St 52-3 - 1.0570)

Megengedett üzemi nyomás

PN 16/25/40

Jellemzők

- Könnyen kiszerezhető szűrőbetét
- Alacsony nyomásveszteség
- Normál és finom szűrővel

DN	Méretek (mm)			Normál szűrő Kv (m ³ /h)	Finom szűrő Kv (m ³ /h)	Normál szűrő ζ (-)	Finom szűrő ζ (-)	Súly (kg)
	L	A	B					
15	130	80	135	4.00	4,1	4,34	4,72	3,02
20	150	80	130	7.00	7,2	4,60	4,99	3,75
25	160	100	165	11.00	10,8	4,78	5,33	5,58
32	180	110	170	17.00	17,3	5,19	5,64	6,93
40	200	125	190	27.00	26,6	5,41	5,79	8,30
50	230	145	220	41.00	41,2	5,79	5,89	11,40
65	290	160	240	67.00	66,3	6,19	6,49	15,46
80	310	175	275	100.00	97,4	6,49	6,91	22,40
100	350	230	350	154.00	148,7	6,70	7,23	34,74
125	400	270	410	239.00	232,4	6,80	7,23	50,25
150	480	320	490	345.00	334,6	6,80	7,23	79,50
200	600	380	585	623.00	604,0	6,59	7,02	157,00
SZŰRŐBETÉT								
	Normál szűrő			Finom szűrő				
DN	15-20	25-65	80-200	15-200				
Szítaköz (mm)	0,54	0,87	1,18	0,25				
Szítasűrűség (db/cm²)	150	64	25	625				
Üzemi közeg- hőmérséklet	PN 25	PN 40						
	Megengedett üzemi nyomás (bar)							
-10 °C - +50 °C	25	40						
200 °C	19,4	30,2						
300 °C	16,1	25,8						
400 °C	14,4	23,1						