

# D15S

## RUGÓS NYOMÁSSZABÁLYOZÓ SZELEP

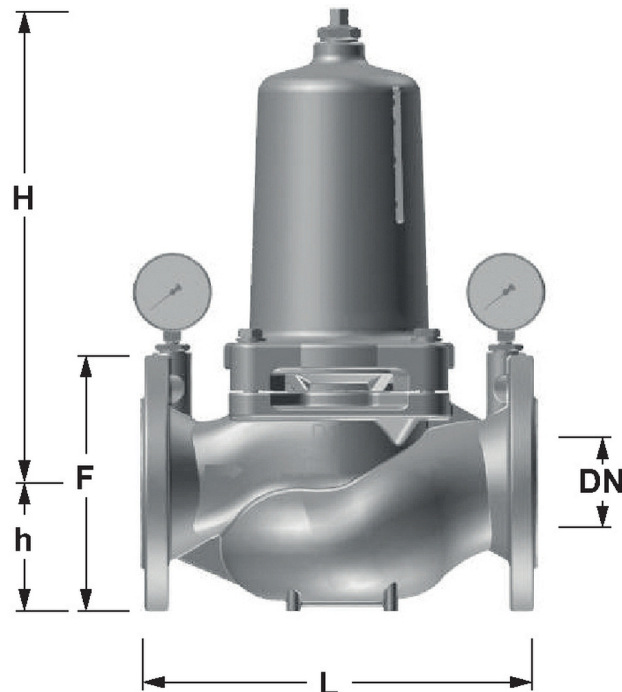

### Fő tulajdonságok

#### Közeg

Ivóvíz

#### Megengedett belépő nyomás

16 bar

#### Kilépő nyomás

- DN 50-100: 1,5-7,5 bar
- DN 150-200: 1,5-8,0 bar

#### Maximális üzemi közeghőmérséklet

- 65 °C
- EN 1567 szerint: 30 °C

## **Minimális nyomásesés**

1 bar

## **Névleges nyomás**

PN16

## **Névleges méret**

DN50, DN65, DN80, DN100, DN150, DN200 (illesztőkarimákkal lehetséges: DN100/DN125)

## **Jellemzők**

- Egyszerű beépítés és karbantartás
- Változó belépő nyomás mellett is tartja a beállított kilépő nyomást
- EN 1567 szabványnak megfelel
- A gyorsított élettartamteszten több mint 400 000 ciklust teljesített (az EN 1567 szabvány szerinti követelmény 200 000 ciklus)

## **Anyagok**

- Test és rugóház: gömbgrafitos öntvény (EN-GJS-400-15, EN 1563) poliamid bevonattal
- Állítórugó: rugóacél
- Membrán és tömítések: EPDM
- Szelepbetét: rozsdamentes acél
- Horonygyűrű és tömítőtárcsa: EPDM
- Csavarok és anyák: rozsdamentes acél

<b>Névleges átmérő DN</b>	<b>50</b>	<b>65</b>	<b>80</b>	<b>100</b>	<b>150</b>	<b>200</b>
<b>Súly (kg)</b>	14,0	30,5	32,0	34,5	110,0	135,0
<b>Méretek (mm) L</b>	230	290	310	350	480	600
<b>H</b>	296	370	370	370	541	534
<b>h</b>	83	93	100	110	143	170
<b>F</b>	165	185	200	220	285	340
<b>kvs-érték m<sup>3</sup>/h</b>	18	49	51	56	230	255