

# EF LEÁGAZÓ IDOM

SATURN

d710 - d2000 d315 és d500 LEÁGAZÁSSAL

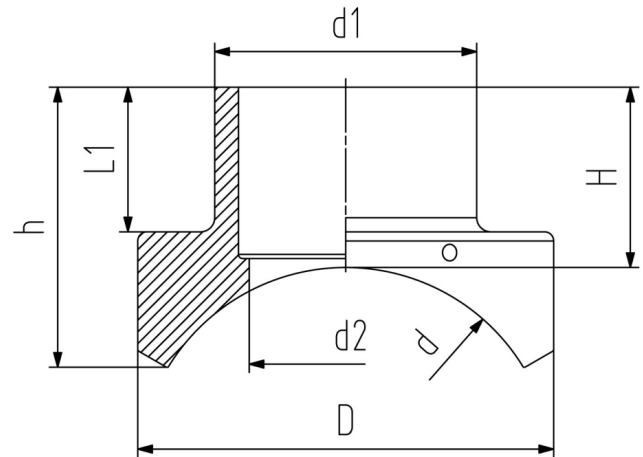
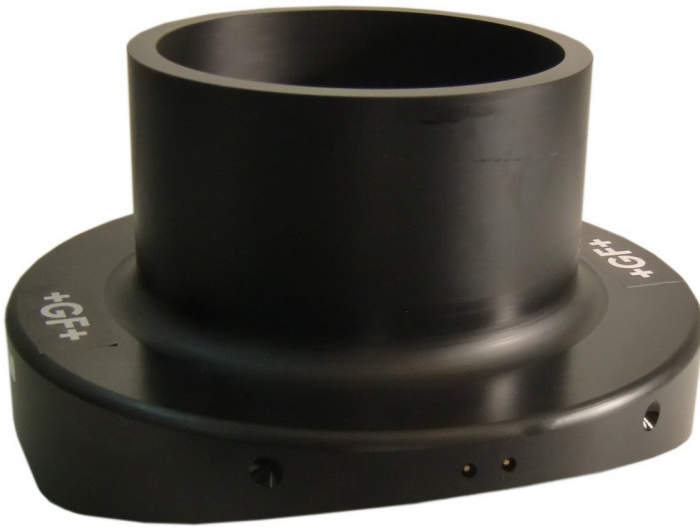

## Fő tulajdonságok

### Mérettartomány

d710 - d2000

### Anyaga

PE100 SDR17

### Nyomásosztály

- Víz 10 bar
- Gáz 5 bar

### Tulajdonságok

- Fedett fűtőszállal, ami nem érintkezik a közeggel
- 4 mm-es csatlakozók

- A beépítéshez speciális Topload szerszám szükséges
- Beépített nyomáspróba-csatlakozóval

### **Javasolt beépítés**

<https://interex-waga.hu/megfuras-menete>

d (mm)	d1 (mm)	Cikkszám	Súly	Méreték (mm)					
			(kg)	d2	D	L	L1	h	H
<b>710</b>	315	075193135676000	14,000	250	500	500	174	296	216
<b>800</b>	315	075193135686000	13,500	250	500	500	174	287	216
<b>900</b>	315	075193135696000	13,100	250	500	500	174	282	216
<b>900</b>	500	075193135698000	32,600	397	700	700	237	406	280
<b>1000</b>	315	075193135706000	12,800	250	500	500	174	274	216
<b>1000</b>	500	075193135708000	31,400	397	700	700	237	397	280
<b>1200</b>	315	075193135716000	12,300	250	500	500	174	267	216
<b>1200</b>	500	075193135718000	29,400	397	700	700	237	377	280
<b>1400</b>	315	075193135726000	11,900	250	500	500	174	257	216
<b>1400</b>	500	075193135728000	28,100	397	700	700	237	362	280
<b>1600</b>	315	075193135736000	11,700	250	500	500	174	252	216
<b>1600</b>	500	075193135738000	27,100	397	700	700	237	352	280
<b>2000</b>	315	075193135746000	11,300	250	500	500	174	246	216
<b>2000</b>	500	075193135748000	25,700	397	700	700	237	337	280