

# EF SZŰKÍTŐ

d90 - d180

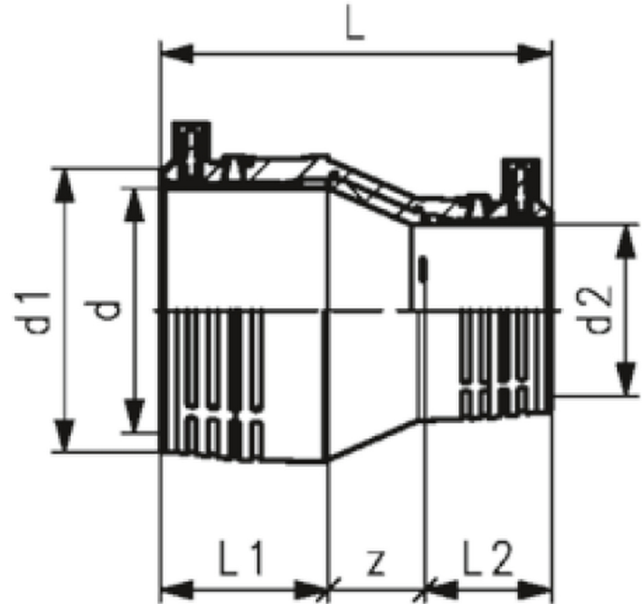

## Fő tulajdonságok

### Mérettartomány

d90 (d63) - d180 (d125)

### Anyaga

PE100 SDR11

### Nyomásosztály

- Víz 16 bar
- Gáz 10 bar

### Tulajdonságok

- 4 mm-es csatlakozók
- Hegesztési nyomást jelző stift

## **Javasolt beépítés**

<https://interex-waga.hu/pe-karmantyu-hegesztes>

d (mm)	d2 (mm)	Cikkszám	Súly (kg)	Méreték (mm)				
				d1	L	L1	L2	z
<b>90</b>	63	075753901831000	0,385	113	146	63	47	36
<b>110</b>	63	075753901832000	0,644	140	184	71	58	55
<b>110</b>	90	075753901833000	0,700	138	173	73	63	38
<b>125</b>	90	075753901836000	0,891	152	194	77	62	55
<b>160</b>	90	075753901839000	1,600	202	227	90	72	65
<b>160</b>	110	075753901834000	1,783	202	226	90	71	65
<b>180</b>	125	075753901835000	2,340	225	254	96	78	80