

RUGÓS VISSZACsapó

B-PE CSATLAKOZÁSSAL

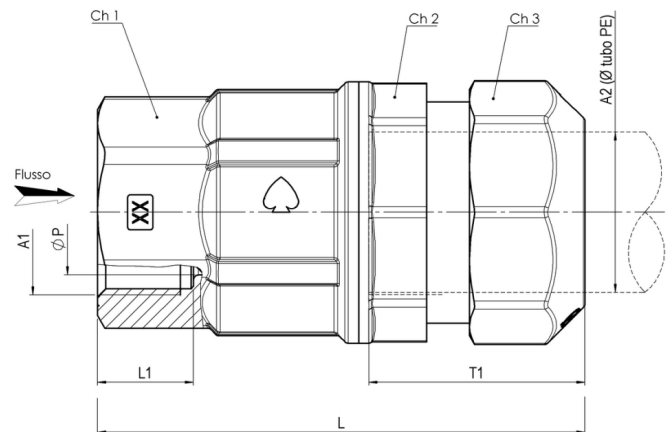
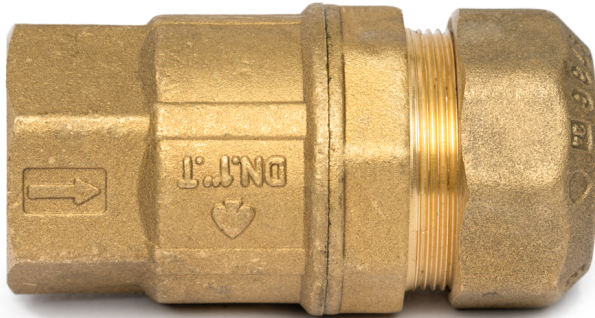

Fő tulajdonságok

Felhasználási terület

- Ivóvíz
- Vízhálózatok
- Levegős és fűtési rendszerek

Beépítési pozíció

Bármilyen pozícióban beépíthető

Mérettartomány

3/4"-1"

Test és szelepvég

Kovácsolt CW617N sárgaréz az EN 12165 szabvány szerint

Zárótest és zárótest-megvezetés

Zöld acetálgyanta (POM)

Tömítés

NBR

Rugó

Rozsdamentes acél

Menet

EN 10226-1 (ISO 7/1)

Minimális kimeneti nyomás

0,02 bar

Minimális üzemi nyomás

0,05 bar

Ellenirányú nyomásállóság

1,5 x PN

Maximális üzemi hőmérséklet

80 °C

Javasolt beépítés

<https://interex-waga.hu/greiner-szereles>

Névleges átmérő	Cikkszám	Méretek (mm)									PN-MOP	Súly (kg)
		L	L1	A1	A2	ØP	T1	Ch1	Ch2	Ch3		
3/4"	080116045007500	84,5	16,3	Rp3/4"	Ø25	20	39,9	es.33	ott.38.5	ott.39	PN16	0,410
1"	080116045010000	97	19,1	Rp1"	Ø32	25	43	es.41	ott.48	ott.49	PN16	0,620